

# REFLECTOR LED SOLAR 800W



**REFLECTOR**

**TEMPERATURA DE COLOR**  
6500K  
**FLUJO LUMINOSO**  
48.000 lúmenes  
**VIDA UTIL LED**  
30.000 horas aprox.  
**NUMERO DE CHIP LED**  
648 LEDS  
**AUTONOMIA**  
10-12 horas aprox.

**GRADO DE PROTECCIÓN IP|IK**  
IP66  
**POTENCIA LUMINARIA**  
800W  
**DIENSIONES LUMINARIA**  
39,5x33,5x6 cm  
**CHASIS**  
Plástico  
**ALT. SUGERIDA DE INSTALACIÓN**  
6-7 metros

**PANEL**

**MATERIAL**  
Poli-cristalino  
**GRADO DE PROTECCIÓN**  
IP65  
**DIMENSIONES**  
53x35 cm X2  
**LONGITUD DEL CABLE**  
5mts

**ALTURA DE INSTALACIÓN**

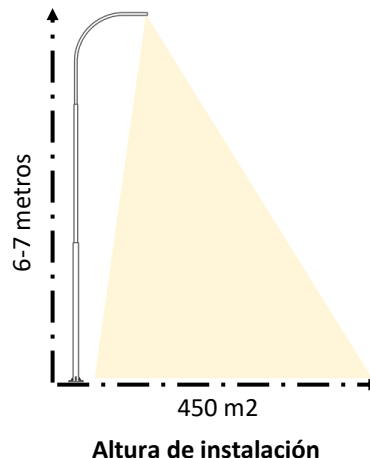
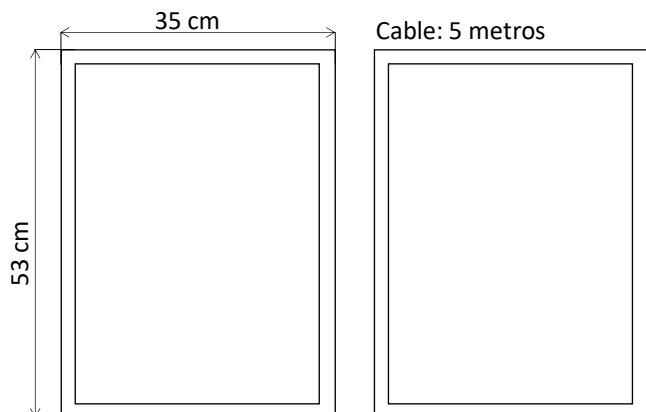
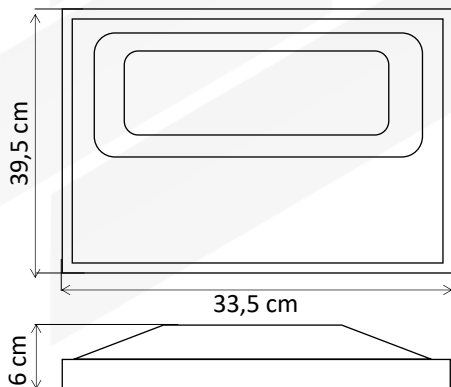

Garantía: 1 año por defectos de fabricación, siendo utilizado en condiciones normales y adecuadas de uso.