

REFLECTOR LED SOLAR 100W *CÁLIDO*



REFLECTOR

TEMPERATURA DE COLOR
3500K
FLUJO LUMINOSO
6.000 lúmenes
VIDA UTIL LED
30.000 horas aprox.
NUMERO DE CHIP LED
400 LEDS
AUTONOMIA
8-10 horas aprox.

GRADO DE PROTECCIÓN IP|IK
IP66
POTENCIA LUMINARIA
100W
DIENSIONES LUMINARIA
31,5x24,5x5 cm
CHASIS
Plástico
ALT. SUGERIDA DE INSTALACIÓN
2-3 metros

PANEL

MATERIAL
Poli-cristalino
GRADO DE PROTECCIÓN
IP65
DIMENSIONES
35x35

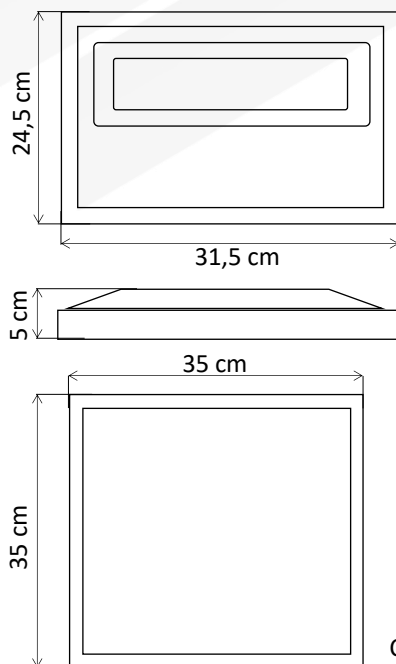

ALTURA DE INSTALACIÓN

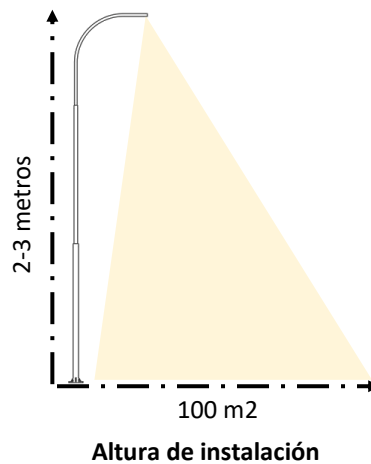

Garantía: 1 año por defectos de fabricación, siendo utilizado en condiciones normales y adecuadas de uso.