

EXTRACTOR VENTILADOR DE AIRE 16" NEGRO

DATOS TÉCNICOS

Consumo de energía	180w
Tensión de operación	110v-130v
Frecuencia de operación	50/60 Hz
Velocidad de movimiento	1350 RPM
Decibeles	68 Db
Grado de protección contra humedad	IP20
Modo de instalación	Incrustar 42,9 cm
Peso	6 kg
Caudal	55 M/Min
Uso	Industrial
Amperios	1,50

DIMENSIONES

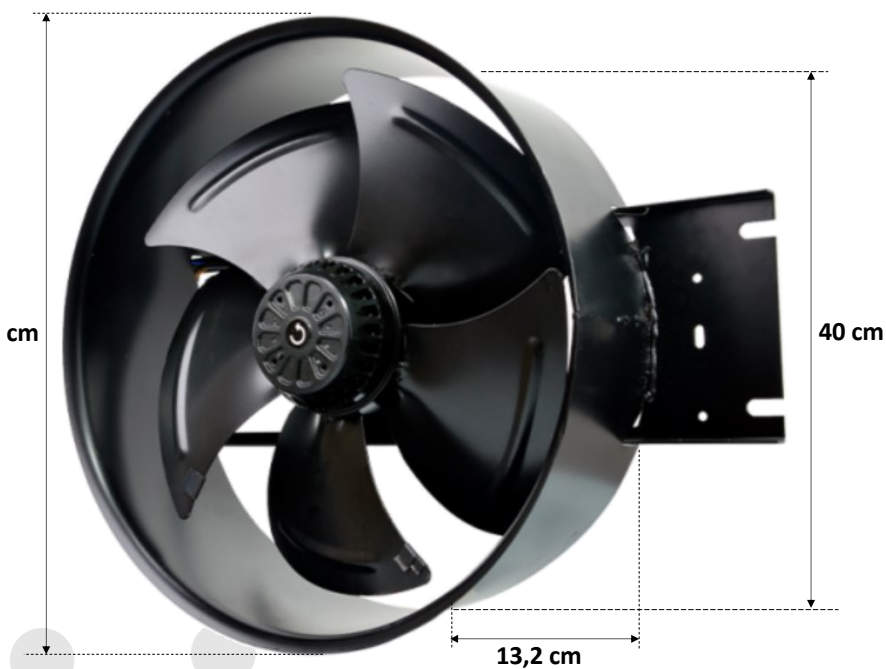

VARIACIONES

CONEXIÓN PARA EXTRACTOR

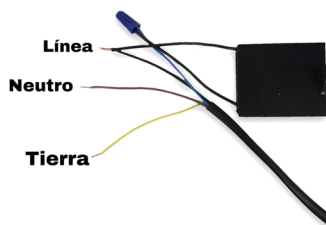

Negro y negro: juntos
Café: solo

CONEXIÓN PARA VENTILADOR

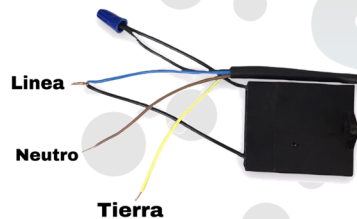

Azul y negro: juntos
Café: solo